



## 第7回日本緩和医療学会関東・甲信越支部学術大会

### 開催趣意書

- 会 期           2025年10月18日(土)
- 会 場           幕張メッセ 国際会議場
- 大会長          坂下 美彦 (千葉県がんセンター)
- 副大会長       栗原 美穂 (国立がん研究センター東病院)

## ご挨拶

謹啓 貴社におかれましては、ますますご清祥のこととお慶び申し上げます。平素より私ども並びに当分野の活動に対し格別の御厚情を賜り厚く御礼申し上げます。

この度、第7回 日本緩和医療学会 関東・甲信越支部学術大会を来たる 2025 年 10 月 18 日(土)に幕張メッセ国際会議場(千葉市)にて開催する運びとなりました。現在、大会実行委員会一同鋭意準備を進めているところでございます。

緩和医療は生命を脅かす病に罹患した患者の痛みなどの身体症状や精神的な苦痛のみならず全人的な苦痛を緩和することにより生活の質の維持向上を図ることを目的とする学問です。

本大会は年に1回開催され、2025 年度で第7回を数えます。関東甲信越の緩和医療の関係者が一堂に会し、日頃の研究の成果を発表するとともに、緩和医療に関する最新の知識と情報を発信・交換し、地域の緩和医療の発展と国民の健康福祉の向上に貢献することを意図しており、本大会では600名を超える参加者を見込んでおります。

本大会のテーマは「これからの緩和医療—変わることで変わらぬこと—」とさせていただきます。医学の進歩のみならず、人口動態の変化やデジタル化、新しいテクノロジーの登場などにより緩和医療を取り巻く状況は今後大きな変化が予測されます。そのため緩和医療のあり方も変化していく必要がありますが、一方でその根底には時代が変わっても変わらない緩和医療の本質があります。本大会は新しいことに焦点をあてつつも大切なことを見失わないような大会にしたいと存じます。

本大会を開催するにあたり、運営にかかる経費は参加者からの会費が主であります。それでもなお必要経費をまかなえる状況ではなく、ご賛同いただいた企業様のご協力なくしては実現が難しい状況にあります。本大会がより大きな成果を生むことができますよう、ご支援・ご協力をいただきましたら幸いです。諸費ご多端の折、誠に勝手なお願いではございますが、本大会の趣旨にご賛同いただき、格段のご高配を賜りたくお願い申し上げます。

謹白

2025 年 2 月 吉日

第7回日本緩和医療学会 関東・甲信越支部学術大会  
大会長 坂下 美彦  
(千葉県がんセンター 緩和ケアセンター)



### ●透明性ガイドラインについて

本大会では、貴社が本大会に支払う寄付金・共催費等および、別途支払う開催に関連する費用について、各社の「企業活動と医療機関等の関係の透明性ガイドラインに関する指針」に基づいて情報を公開されることに同意いたします。

なお、別途同意書への押印・サインは控えさせていただきますので、ご了承ください。

# 開催概要

1. 名称 第7回日本緩和医療学会関東・甲信越支部学術大会
2. テーマ これからの緩和医療 – 変わることと変わらぬこと –
3. 開催期間 2025年10月18日(土)
4. 開催場所 幕張メッセ国際会議場  
〒261-8550 千葉市美浜区中瀬2-1
5. 大会長 坂下 美彦 (千葉県がんセンター)
6. 参加人数 約600名
7. プログラムの概要(構成) ※予定  
招待講演、シンポジウム、教育講演、一般演題
8. 実行委員  
栗原 美穂 (国立がん研究センター東病院)  
小川 朝生 (国立がん研究センター東病院)  
三浦 智史 (国立がん研究センター東病院)  
結束 貴臣 (国際医療福祉大学成田病院)  
田口 奈津子 (千葉県がんセンター)  
豊田 康義 (千葉医療センター)  
關本 翌子 (国立がん研究センター中央病院)  
長岡 広香 (都立駒込病院)  
廣橋 猛 (永寿総合病院)  
伊東 俊雅 (東京女子医科大学附属足立医療センター)  
橋口 さおり (聖マリアンナ医科大学)  
林 纈り子 (横浜市立大学)  
木澤 義之 (筑波大学)  
田中 俊行 (高崎総合医療センター)
9. 大会事務局  
千葉県がんセンター 緩和ケアセンター  
〒260-8717 千葉市中央区仁戸名町 666-2  
TEL: 043-264-5431
10. 運営事務局  
株式会社マイスワーク  
〒261-7115 千葉市美浜区中瀬2-6-1 WBG マリブイースト 15F  
TEL: 043-307-9977  
E-mail: info@jspm-kankoshin2025.jp

# 共催セミナー 募集要項

本大会では、セミナーをご共催いただける企業・団体を募集いたします。  
なおお申込みいただいた後に、大会長のほうでセミナー内容・日時・会場について、最終調整をいたしますので、ご希望に添えない場合もございます。予めご了承いただけますようお願い申し上げます。

## 1. 共催セミナー開催概要（予定）

	ランチョンセミナー	スイーツセミナー
席数	約 250 席～約 170 席	約 250 席～約 170 席
時間	60 分	50 分
募集数	2 枠	2 枠
共催費（税込）	700,000 円	500,000 円

※申込状況やプログラム調整により、開催会場やセミナー数を変更する場合がございます。  
※基本的にお申込み順で受付いたします。

## 2. 共催費に含まれるもの

◇現地開催の会場費（控室含む）

◇音響・照明・映像機材使用料など

（会場 PC オペレーター 1 名、スクリーン、プロジェクター、レーザーポインター等）

なお、上記以外の「共催費に含まれないもの」については、会期前（8 月頃）に「オプションの申込み」のご案内させていただきます。オプション手配費のご請求書は、現地開催の終了後に、運営事務局より送付いたします。なおその際手配費用として、15%の手数料を加算させていただきますので、ご了承ください。

※共催費に含まれないもの（オプション手配の例）

◇飲食費（参加者用お弁当・スイーツ、座長・演者用飲食など）

◇看板、氏名掲示など

◇司会・座長・演者にかかる諸経費（謝礼、交通費等）

◇運営人件費（入口での資料・飲食物配布、会場内アナウンス、進行係など）

◇オプション機材費（試写用機材、収録、通訳機器など）

◇その他

## 3. お申込み方法

別紙の申込書に必要事項を記入のうえ、メール添付または F A X でお送りください。

お申込受付後、「第 7 回日本緩和医療学会関東・甲信越支部学術大会」名義による共催費のご請求書を発行いたしますので、指定の期日までにご入金ください。

お申込み締切り 2025 年 7 月 31 日(木)

#### 4. 注意事項

- ・ 申込書の提出をもって正式なお申込みとさせていただきます。
- ・ 基本的にお申込み後のキャンセルはお受けできませんが、やむを得ない事情で学会が中止となった場合は、共催費を全額返金させていただきます。
- ・ お申込みいただいた後に、大会長のほうでセミナー内容・日時・会場について、最終調整をいたしますので、ご希望に添えない場合もございます。
- ・ セミナーの司会、座長、演者候補の先生が未定の場合は、未定と入力してください。
- ・ 座長、演者候補の先生方へのご依頼は各社にて行なってください。
- ・ 共催セミナーのオンデマンド配信はございません。

#### 5. 今後のスケジュール（予定）

##### 2025 年

7月31日(木)	共催セミナー申込み受付締め切り
8月中旬	日時・会場 決定のご連絡
8月29日(金)まで	テーマ・司会・座長・演者の確定情報をお知らせください ※演者の抄録文のご提出は不要です。
9月初旬	オプション手配（機材・飲食）申込受付開始
9月30日(火)	オプション手配（機材・飲食）締め切り
10月18日(土)	現地開催
10月中	オプション手配分のご請求書を送付 ※運営事務局(株式会社マイスワーク)へのご入金となります。

# 企業展示 出展募集要項

医療関連の機器・薬品・試薬の製造または関連商品・サービスを取り扱う企業・団体の出展を募集いたします。

## 1. 展示会場について

幕張メッセ国際会議場 3階 講演会場隣接

## 2. 出展料

1小間あたり ¥60,000-(税込)

## 3. 小間の仕様

バックパネル(押しピン・フック可)  
展示台(平机に白布)  
社名板無し(自社でご用意ください)  
袖パネル無し

### 《有料オプション備品:例》

PC 等用の電気、コンセント  
仮設電源工事費  
アームスポット  
カタログスタンド など

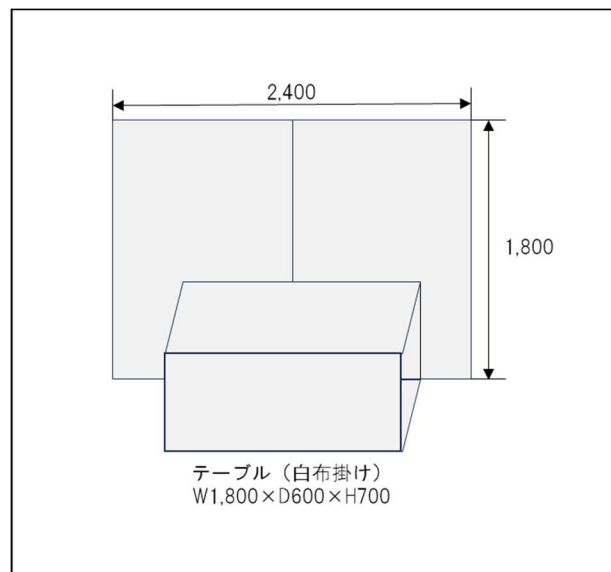

※1 展示会場における有料オプション（基礎仕様以外の仮設電源工事費・照明器具・電気使用料・什器など）の可否は、後日出展マニュアルを配布する際に、別途ご希望をお伺いいたします。

※2 オプション手配費のご請求書は、現地開催の終了後に運営事務局より送付いたします。

## 4. お申込み方法

別紙の申込書に必要事項を記入のうえ、メール添付またはFAXでお送りください。

お申込受付後、「第7回日本緩和医療学会関東・甲信越支部学術大会」名義による出展料のご請求書を発行いたしますので、指定の期日までにご入金ください。

お申込み締切り 2025年8月29日(金)

※1 小間数に限りがございますので、上限に達しましたら締め切らせていただきます。

※2 展示物等が本大会の趣旨にそぐわない場合は、出展をお断りすることがあります。

## 5. 小間の割り当て

出展物の種類・形状・小間数などを考慮のうえ、9月中旬に出展者に割り当てをご案内します。

会場の規定により、スペース・高さなどに制約がありますことを予めご了承ください。

なお、出展者説明会は行ないません。

## 6. 展示会の変更・中止について

不可抗力またはやむを得ない事情が発生した場合、主催者は開催の中止、会期・開催時間等の変更などの対応を取ることがあります。開催を中止する場合(会期の短縮は除く)は、出展料は全額返金いたしますが、それまでに出演者側で要した費用については出演者側のご負担となりますので、ご了承ください。

## 7. 注意事項

- ・本大会における出展物の管理は出演者が責任を持つものとし、主催者は展示期間中の出展物の盗難・紛失・火災・損傷など、不可抗力による出展物の損害に対する補償などの責任については一切負いません。
- ・出演者については、本大会の発表会場への参加資格がないため、プログラムの聴講等を希望される場合は、必ず大会の参加登録(有料)を行なってください。  
また、展示会場では必ず「出演者証」の着用をお願いいたします。

## 8. 今後のスケジュール(予定)

### 2025年

8月29日(金)	出展申込み受付締め切り
9月中旬	小間割り決定、出展マニュアル配布
9月下旬	オプション手配(機材・工事)申込受付開始
9月中旬	オプション手配(機材・工事)締め切り
10月18日(土)	現地開催
10月中	オプション手配分のご請求書を送付 ※運営事務局(株式会社マイスワーク)へのご入金となります。

# ホームページバナー・幕間広告 募集要項

## ■ホームページバナー広告

掲載媒体：第7回日本緩和医療学会関東・甲信越支部学術大会ホームページ

掲載箇所：トップページ（HOME）内

掲載期間：データ到着後から大会終了まで

掲載内容：貴社指定バナーから貴社ホームページへリンク設定

広告料：66,000円（税込）

バナー原稿規格：画像サイズ：縦 200 ピクセル×横 400 ピクセル以内

ファイル形式：GIF 形式または JPEG 形式

データ容量：500KB 以内

## ■幕間広告

### ①スライド

映写会場	大会主要3会場
枚数	1枚
映写方法	会場スクリーン上でのループ映写
データ形式	パワーポイント横サイズ（16：9）
広告料	77,000円（税込）

### ②動画

映写会場	大会主要3会場
映写方法	会場スクリーン上でのループ放映
映写時間	1回あたり30秒以内
動画データ	MP4
広告料	165,000円（税込）



# 協賛金 募集要項

1. 協賛金の使途 : 第7回日本緩和医療学会関東・甲信越支部学術大会の運営費用として
2. 募集期間 : 2024年12月～2025年10月17日(金)
3. 協賛金額 : 1口 30,000円
4. 協賛申込方法 :  
趣旨にご賛同賜りご協力いただける場合は、別紙の申込書に必要事項を入力して送信をお願いいたします。
5. 協賛金お振込先 :

銀行名 千葉銀行  
支店名 松ヶ丘支店 店番号 034  
口座番号 普通 3569784  
口座名義 日本緩和医療学会 関東甲信越支部 坂下美彦  
(ニホンカンワイリョウガ ッカイカントウコウシエツシブ サカタヨシヒコ)

- ※1 協賛金のお申込みにつきましては、ご請求書の発行はございません。  
ご入金の確認後、領収書を発行させていただきます。
- ※2 本協賛金に関して税法上の優遇措置はございません。

# お申込み・お支払いについて

趣旨にご賛同賜りご協力いただけます場合は、別紙の申込書に必要事項を記入のうえ、メール添付またはFAXでお送りください。

## 1. お申込先・お問合せ先

第7回日本緩和医療学会関東・甲信越支部学術大会 運営事務局

株式会社マイスワーク

〒261-7115 千葉県美浜区中瀬 2-6-1 WBGマリブイースト 15F

TEL: 043-307-9977 FAX: 043-307-8042

E-mail: info@jspm-kankoshin2025.jp

## 2. お支払い口座情報

各種お申込受付後、運営事務局よりご請求書を発行いたしますので、下記指定口座にご入金いただきますようお願いいたします。

銀行名 千葉銀行

支店名 松ヶ丘支店 店番号 034

口座番号 普通 3569784

口座名義 日本緩和医療学会 関東甲信越支部 坂下美彦  
(ニホンカンワリョウガ ッカイカントウコウシンエツシブ サカタヨシヒコ)

# 収支予算書

◇収入の部			
項目	数量	単価	金額
<b>1.参加費</b>			<b>2,400,000</b>
会員・非会員	600名	4,000	2,400,000
<b>2.セミナー共催費</b>			<b>2,400,000</b>
ランチョンセミナー	2社	700,000	1,400,000
スイーツセミナー	2社	500,000	1,000,000
<b>3.展示出展料</b>			<b>180,000</b>
企業・団体展示	3社	60,000	180,000
<b>4.広告料</b>			<b>451,000</b>
ホームページバナー	2件	66,000	132,000
幕間広告 スライド	2件	77,000	154,000
幕間広告 動画	1件	165,000	165,000
<b>5.協賛金</b>			<b>300,000</b>
企業・団体・個人	10口	30,000	300,000
<b>6.補助金</b>			<b>2,000,000</b>
日本緩和医療学会			2,000,000
合計			<b>7,731,000</b>
◇支出の部 (税込)			
項目	数量	単価	金額
<b>1.事前準備経費</b>			<b>3,297,800</b>
(1)印刷・制作物費	1式		906,400
(2)ホームページ運用費	1式		508,200
(3)システム関係費	1式		1,828,200
(4)事務局費	1式		55,000
<b>2.当日経費</b>			<b>3,633,200</b>
(1)会場費	1式		822,800
(2)機材・備品関係費	1式		1,112,100
(3)看板・展示・設営関係費	1式		236,500
(4)当日運営人件費	1式		346,500
(5)料飲関係費	1式		26,400
(6)全体運営管理費	1式		1,088,900
<b>3.招聘・接遇費 (謝金・交通費・宿泊費等)</b>	1式		<b>800,000</b>
合計			<b>7,731,000</b>

